



# ***PSF 515***



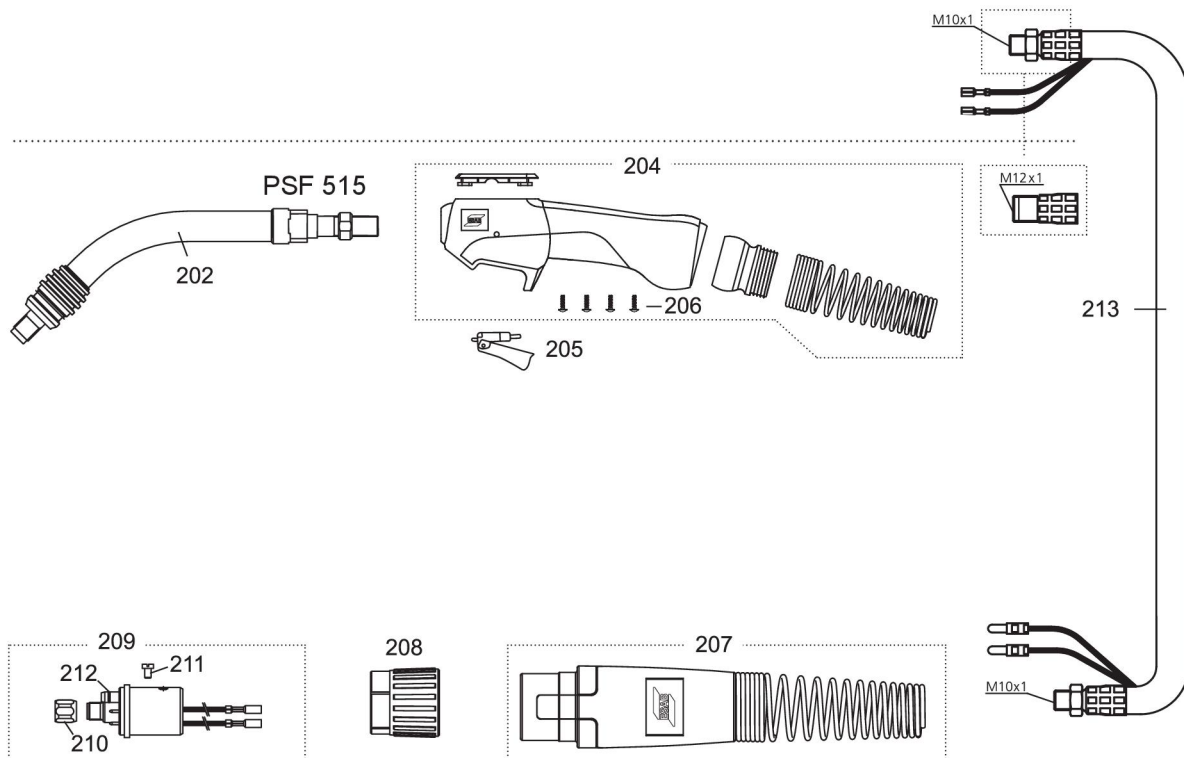

## Brännarhals PSF 515

Item	Ordering no.	Denomination	PSF 515
202	0700 025 003	Torch neck PSF 515	X
204	0700 025 906	Handle cpl. Expert Plus	X
205	0700 025 903	Trigger, yellow, 2-poles	X
206	0700 025 904	Screw for handle	X
207	0700 025 907	Cable support cpl., large, G	X
208	0700 025 951	Adaptor nut	X
209	0700 200 101	Central connector G	X
210	0700 200 098	Liner locking nut	X
211	0700 025 952	Cylinder head screw M4 × 6	X
212	0700 025 953	O-ring 4.0 × 1.0 mm	X
213	0700 025 967	Coaxial cable, 3 m	X
	0700 025 968	Coaxial cable, 4 m	X
	0700 025 969	Coaxial cable, 5 m	X

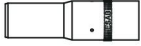
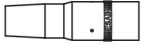
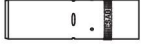
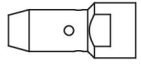

## PSF 515

Fetstil = standardleverans. För kontaktmunstycken, se tabellen med kontaktmunstycken.

Ordering no.	Denomination	Notes	Ø	Length	
<b>0458 464 884</b>	<b>Gas nozzle</b>	<b>Standard</b>	<b>18 mm</b>	<b>94 mm</b>	
0458 465 884	Gas nozzle	Conical	15 mm	94 mm	
0458 470 884	Gas nozzle	Straight	21 mm	94 mm	
<b>0366 395 001</b>	<b>Tip adaptor standard M8 Cu</b>			<b>40.1 mm</b>	
0700 025 852	Tip adaptor M8 brass			40.1 mm	
0366 397 003	Insulation bushing				

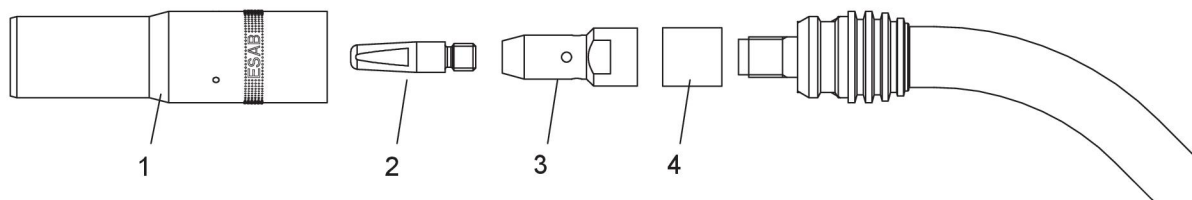

- |                        |                       |
|------------------------|-----------------------|
| 1. Gasmunstycke        | 3. Kåpadapter M8      |
| 2. Kontakspets M8 x 27 | 4. Isoleringsbussning |

## Kontakspetsar PSF 515

PSF 515	Gas / wire Ø		
	CO <sub>2</sub>	Mix/Ar	
0468 502 003	0.8	-	W0.8 / 1.0
0468 502 004	0.9	0.8	W1.0 / 1.1
0468 502 005	1.0	0.9	W1.0 / 1.2
0468 502 006	1.2	-	W1.2 / 1.4
0468 502 007	1.2	1.0	W1.2 / 1.5
0468 502 008	1.4	1.2	W1.4 / 1.7
0468 502 009	1.6	-	W1.6 / 1.9
0468 502 010	-	1.6	W1.6 / 2.1

**M8 × 37**

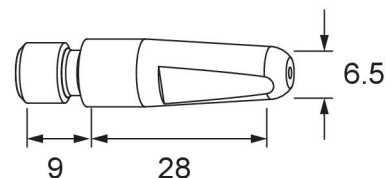

## Montera en trådledare av stål

1. Ta bort hylsmuttern från centralanslutningen, ta bort gasmunstycket, kontaktpetsen och munstyckshållaren från brännaren.
2. Sätt i trådledaren genom centralanslutningen och lås fast den med hylsmuttern.
3. Tryck försiktigt tillbaka den främre delen av trådledaren i brännaren så långt det går utan att använda våld. Markera slutet av brännarhalsen på trådledaren.
4. Kapa ledaren till rätt längd med en projektil "X" mätt från märkningen som visas på bilden.

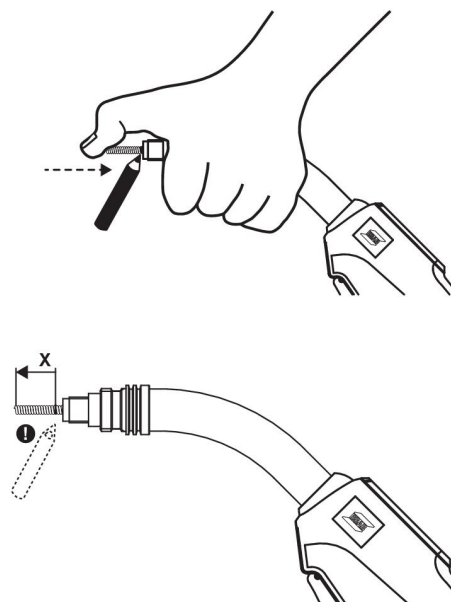

Ta bort ledaren från brännaren och jämna försiktigt ut dess främre ände. Slipa vid behov ned kanterna. Se till att det inre hålet är helt öppet.

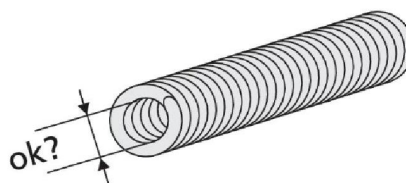

För isolerade ledare tar du bort isoleringen vid den främre änden så att återstående isolering slutar ungefär vid brännarhandtagets främre ände.

Sätt tillbaka ledaren och lås fast den med hylsmuttern. Montera all utrustning på brännarhalsen.

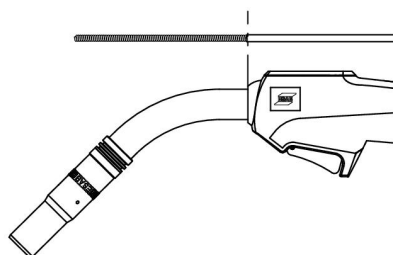

## Skärlängd

Svetspistol	Projektil "X"
PSF 515	17 mm

## Montera en trådledare av plast

1. Ta bort hylsmuttern från centralanslutningen, ta bort gasmunstycket, kontaktpetsen och munstyckshållaren från brännaren.
2. Sätt i trådledaren genom centralanslutningen och lås fast den med hylsmuttern.
3. Tryck försiktigt tillbaka den främre delen av trådledaren i brännaren så långt det går utan att använda våld. Markera slutet av brännarhalsen på trådledaren.
4. Kapa ledaren till rätt längd med en projektil "X" mätt från märkningen som visas på bilden. Fasa av ledaren något i den främre änden efter att ledaren har skurits till rätt längd.

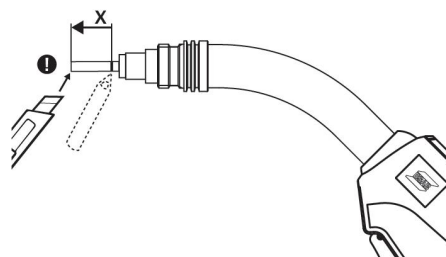
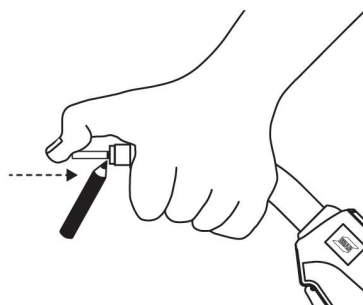

### OBSERVERA!

Om ledaren har en främre ände i brons ska du först kapa plastledaren till lämplig längd och låta bronsledaren sticka ut cirka 40-50 mm från brännarhalsen. Fäst bronsledaren i den främre delen av plastledaren och kapa först därefter den här ledarenheten till exakt längd.

Kapa av den främre änden av ledaren med ett prydligt snitt och fasa av kanterna (till exempel med en pennvässare) om det är svårt att föra in ledaren i brännaren.



Montera all utrustning på brännarhalsen.

### Skärlängd

Svetspistol	Projektil "X"
PSF 515	14 mm

## Ståledare

Fetstil = standardleverans

Ordering no.	Ø	Length	Notes	PSF 515
0700 025 822	0.9–1.2	3 m	Red HD	X
0700 025 823	0.9–1.2	4 m	Red HD	X
0700 025 824	0.9–1.2	5 m	Red HD	X
0700 025 825	1.4–1.6	3 m	Grey HD	X
0700 025 826	1.4–1.6	4 m	Grey HD	X
0700 025 827	1.4–1.6	5 m	Grey HD	X

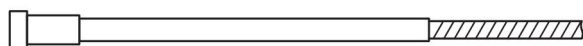

## PTFE-ledare

Ordering no.	Ø	Length	Notes	PSF 515
0700 200 089	0.8–1.0	3 m	Blue	X
0700 200 090	0.8–1.0	4 m	Blue	X
0700 025 811	0.8–1.0	5 m	Blue	X
0700 200 091	1.0–1.2	3 m	Red	X
0700 200 092	1.0–1.2	4 m	Red	X
0700 025 812	1.0–1.2	5 m	Red	X
0700 025 813	1.2–1.6	3 m	Yellow	X
0700 025 814	1.2–1.6	4 m	Yellow	X
0700 025 815	1.2–1.6	5 m	Yellow	X

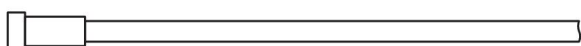

## PA-ledare med främre ände i brons

Ordering no.	Ø	Length	Notes	PSF 515
0700 025 816	0.8–1.0	3 m	Anthracite	X
0700 025 817	0.8–1.0	4 m	Anthracite	X
0700 025 818	0.8–1.0	5 m	Anthracite	X
0700 025 819	1.2–1.6	3 m	Anthracite	X
0700 025 820	1.2–1.6	4 m	Anthracite	X
0700 025 821	1.2–1.6	5 m	Anthracite	X

