



PSF 420w



Brännarhals PSF 420w & 420w rak



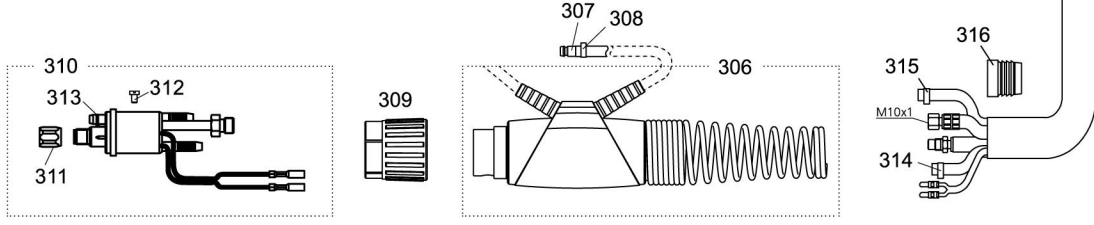
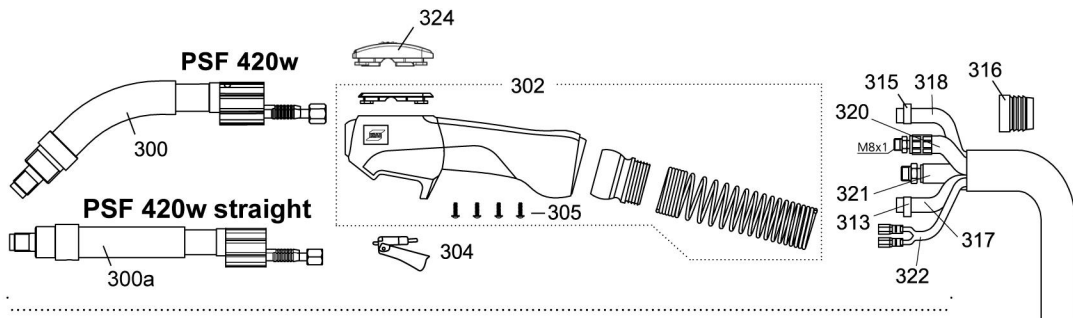

Item	Ordering no.	Denomination	PSF 420w
300	0700 025 004	Torch neck PSF 420w	X
300a	0700 025 010	Torch neck PSF 420w straight	X
302	0700 025 905	Handle cpl. Expert Plus	X
304	0700 025 903	Trigger, yellow, 2-poles	X
305	0700 025 904	Screw for handle	X
306	0700 025 971	Cable support cpl.	X
307	0700 025 973	Quick connector	X
308	0700 025 975	Hose clamp with ring Ø 9.0	X
309	0700 025 951	Adaptor nut	X
310	0700 025 970	Central connector W	X
311	0700 200 098	Liner locking nut	X
312	0700 025 952	Cylinder head screw M4 × 6	X
313	0700 025 953	O-ring 4.0 × 1.0 mm	X
314	0700 025 974	Hose clamp with ring Ø 8.7	X
315	0700 025 976	Hose clamp with ring Ø 9.5	X
316	0700 025 972	Clamping ring for outer cover	X
317	0700 025 993	PVC-Gas hose, black, 4.5 × 1.5 mm	X
318	0700 025 994	PVC hose, braided, black, 5 × 1.5 mm	X
319	0700 025 992	Fabric outer cover	X
324	0700 025 850	Modul ESAB RS3	X

Item	Ordering no. / 3 m	Ordering no. / 4 m	Ordering no. / 5 m	Denomination
320	0700 025 983	0700 025 984	0700 025 985	Water-power cable
321	0700 025 986	0700 025 987	0700 025 988	Wire conduit
322	0700 025 989	0700 025 990	0700 025 991	Control cable cpl.
323	0700 025 980	0700 025 981	0700 025 982	Cable assembly

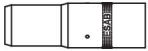
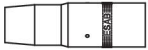

PSF 420w

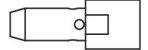
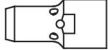
Fetstil = standardleverans. För kontaktmunstycken, se tabellen med kontaktmunstycken.

Ordering no.	Denomination	Notes	Ø	Length	
0458 464 882	Gas nozzle	Standard	16 mm	80 mm	
0458 465 882	Gas nozzle	Conical	14 mm	80 mm	
0458 470 882	Gas nozzle	Straight	19 mm	80 mm	
0366 394 001	Tip adaptor M6			40.6 mm	
0460 819 001	Tip adaptor M8 Cu			31.6 mm	
0700 025 851	Tip adaptor M8 brass			31.6 mm	
0458 874 001	Insulation washer				

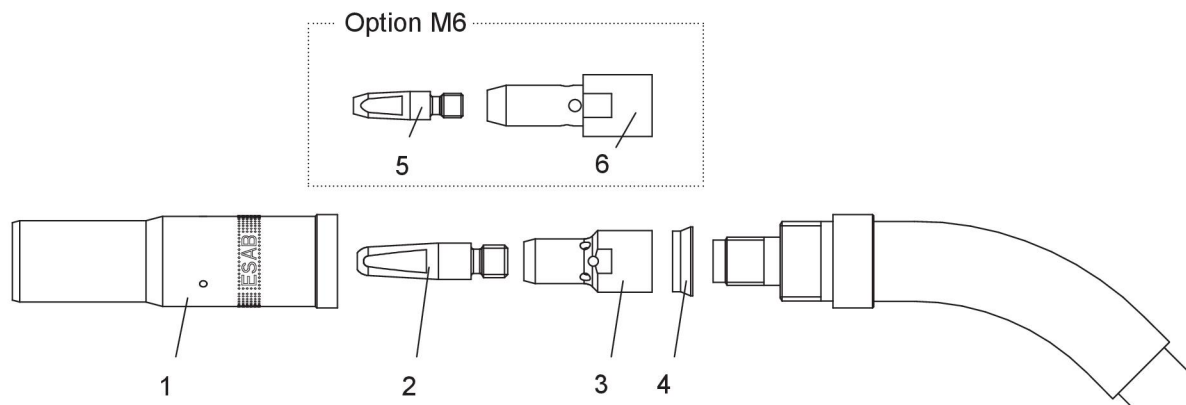

- | | |
|------------------------|------------------------|
| 1. Gasmunstycke | 4. Isoleringsbricka |
| 2. Kontaktpets M8 x 37 | 5. Kontaktpets M6 x 27 |
| 3. Kåpadapter M8 | 6. Kåpadapter M6 |

Kontaktspetsar PSF 420w

PSF 420w	Gas / wire Ø		
	CO ₂	Mix/Ar	M6
0468 500 001	0.6	-	W0.6 / 0.8
0468 500 002	-	0.6	W0.8 / 0.9
0468 500 003	0.8	-	W0.8 / 1.0
0468 500 004	0.9	0.8	W0.9 / 1.1
0468 500 005	1.0	0.9	W1.0 / 1.2
0468 500 006	1.2	-	W1.2 / 1.4
0468 500 007	1.2	1.0	W1.2 / 1.5
0468 500 008	1.4	1.2	W1.4 / 1.7
0468 500 009	1.6	-	W1.6 / 1.9
0468 500 010	-	1.6	W1.6 / 2.1

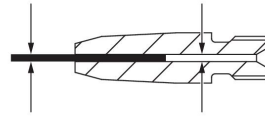

M6 × 27

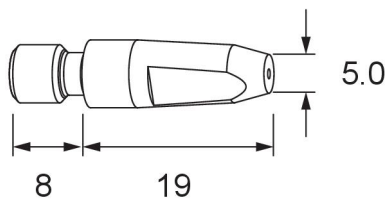

M8 × 37

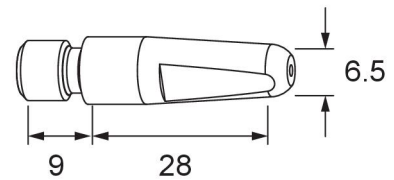

PSF 420w	Gas / wire Ø		
	CO ₂	Mix/Ar	M8
0468 502 003	0.8	-	W0.8 / 1.0
0468 502 004	0.9	0.8	W1.0 / 1.1
0468 502 005	1.0	0.9	W1.0 / 1.2
0468 502 006	1.2	-	W1.2 / 1.4
0468 502 007	1.2	1.0	W1.2 / 1.5
0468 502 008	1.4	1.2	W1.4 / 1.7
0468 502 009	1.6	-	W1.6 / 1.9
0468 502 010	-	1.6	W1.6 / 2.1

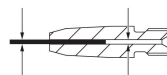

Kontaktspets M6

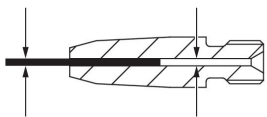
Contact tip	Gas / wire Ø		
	CO ₂	Mix/Ar	
M6			
0468 501 002	-	0.6	W0.8 / 1.0
0468 501 003	0.8	-	W0.9 / 1.1
0468 501 004	0.9	0.8	W1.0 / 1.2
0468 501 005	1.0	0.9	W1.2 / 1.5

Nib M6

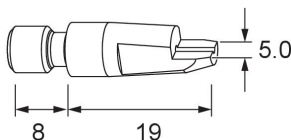

Montera en trådledare av stål

1. Ta bort hylsmuttern från centralanslutningen, ta bort gasmunstycket, kontaktspetsen och munstyckshållaren från brännaren.
2. Sätt i trådledaren genom centralanslutningen och lås fast den med hylsmuttern.
3. Tryck försiktigt tillbaka den främre delen av trådledaren i brännaren så långt det går utan att använda våld. Markera slutet av brännarhalsen på trådledaren.
4. Kapa ledaren till rätt längd med en projektil "X" mätt från märkningen som visas på bilden.

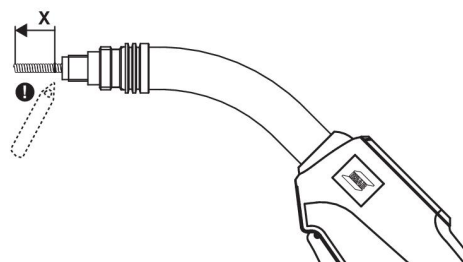
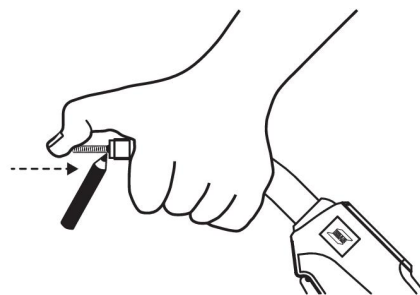

Ta bort ledaren från brännaren och jämna försiktigt ut dess främre ände. Slipa vid behov ned kanterna. Se till att det inre hålet är helt öppet.

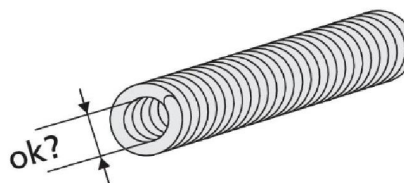

För isolerade ledare tar du bort isoleringen vid den främre änden så att återstående isolering slutar ungefär vid brännarhandtagets främre ände.

Sätt tillbaka ledaren och lås fast den med hylsmuttern. Montera all utrustning på brännarhalsen.

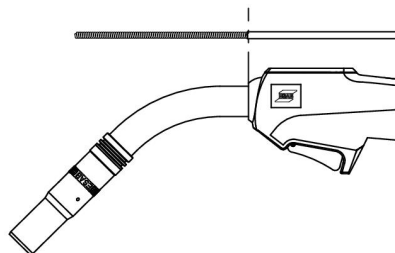

Skärlängd

Svetspistol	Projektil "X"
PSF 420w, PSF 420w RS3	12 mm

Montera en trådledare av plast

1. Ta bort hylsmuttern från centralanslutningen, ta bort gasmunstycket, kontaktpetsen och munstyckshållaren från brännaren.
2. Sätt i trådledaren genom centralanslutningen och lås fast den med hylsmuttern.
3. Tryck försiktigt tillbaka den främre delen av trådledaren i brännaren så långt det går utan att använda våld. Markera slutet av brännarhalsen på trådledaren.
4. Kapa ledaren till rätt längd med en projektil "X" mätt från märkningen som visas på bilden. Fasa av ledaren något i den främre änden efter att ledaren har skurits till rätt längd.

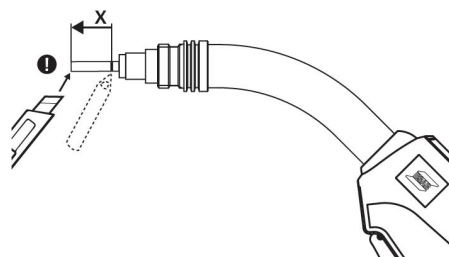
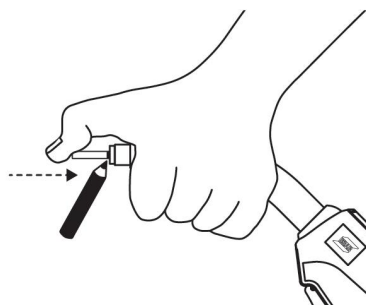

OBSERVERA!

Om ledaren har en främre ände i brons ska du först kapa plastledaren till lämplig längd och låta bronsledaren sticka ut cirka 40-50 mm från brännarhalsen. Fäst bronsledaren i den främre delen av plastledaren och kapa först därefter den här ledarenheten till exakt längd.

Kapa av den främre änden av ledaren med ett pryldigt snitt och fasa av kanterna (till exempel med en pennvässare) om det är svårt att föra in ledaren i brännaren.



Montera all utrustning på brännarhalsen.

Skärlängd

Svetspistol	Projektil "X"
PSF 420w, PSF 420w RS3	9 mm

Ståledare

Fetstil = standardleverans

Ordering no.	Ø	Length	Notes	PSF 420w
0700 025 822	0.9–1.2	3 m	Red H D	X
0700 025 823	0.9–1.2	4 m	Red H D	X
0700 025 824	0.9–1.2	5 m	Red H D	X
0700 025 825	1.4–1.6	3 m	Grey HD	X
0700 025 826	1.4–1.6	4 m	Grey HD	X
0700 025 827	1.4–1.6	5 m	Grey HD	X

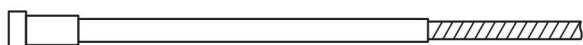

PTFE-ledare

Ordering no.	Ø	Length	Notes	PSF 420w
0700 200 089	0.8–1.0	3 m	Blue	X
0700 200 090	0.8–1.0	4 m	Blue	X
0700 025 811	0.8–1.0	5 m	Blue	X
0700 200 091	1.0–1.2	3 m	Red	X
0700 200 092	1.0–1.2	4 m	Red	X
0700 025 812	1.0–1.2	5 m	Red	X
0700 025 813	1.2–1.6	3 m	Yellow	X
0700 025 814	1.2–1.6	4 m	Yellow	X
0700 025 815	1.2–1.6	5 m	Yellow	X

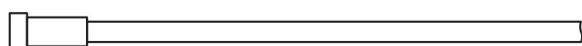

PA-ledare med främre ände i brons

Ordering no.	Ø	Length	Notes	PSF 420
0700 025 816	0.8– 1.0	3 m	Anthracite	X
0700 025 817	0.8– 1.0	4 m	Anthracite	X
0700 025 818	0.8– 1.0	5 m	Anthracite	X
0700 025 819	1.2– 1.6	3 m	Anthracite	X
0700 025 820	1.2– 1.6	4 m	Anthracite	X
0700 025 821	1.2– 1.6	5 m	Anthracite	X

