

Drift- och skötselinstruktion

D&U våtrörsventil

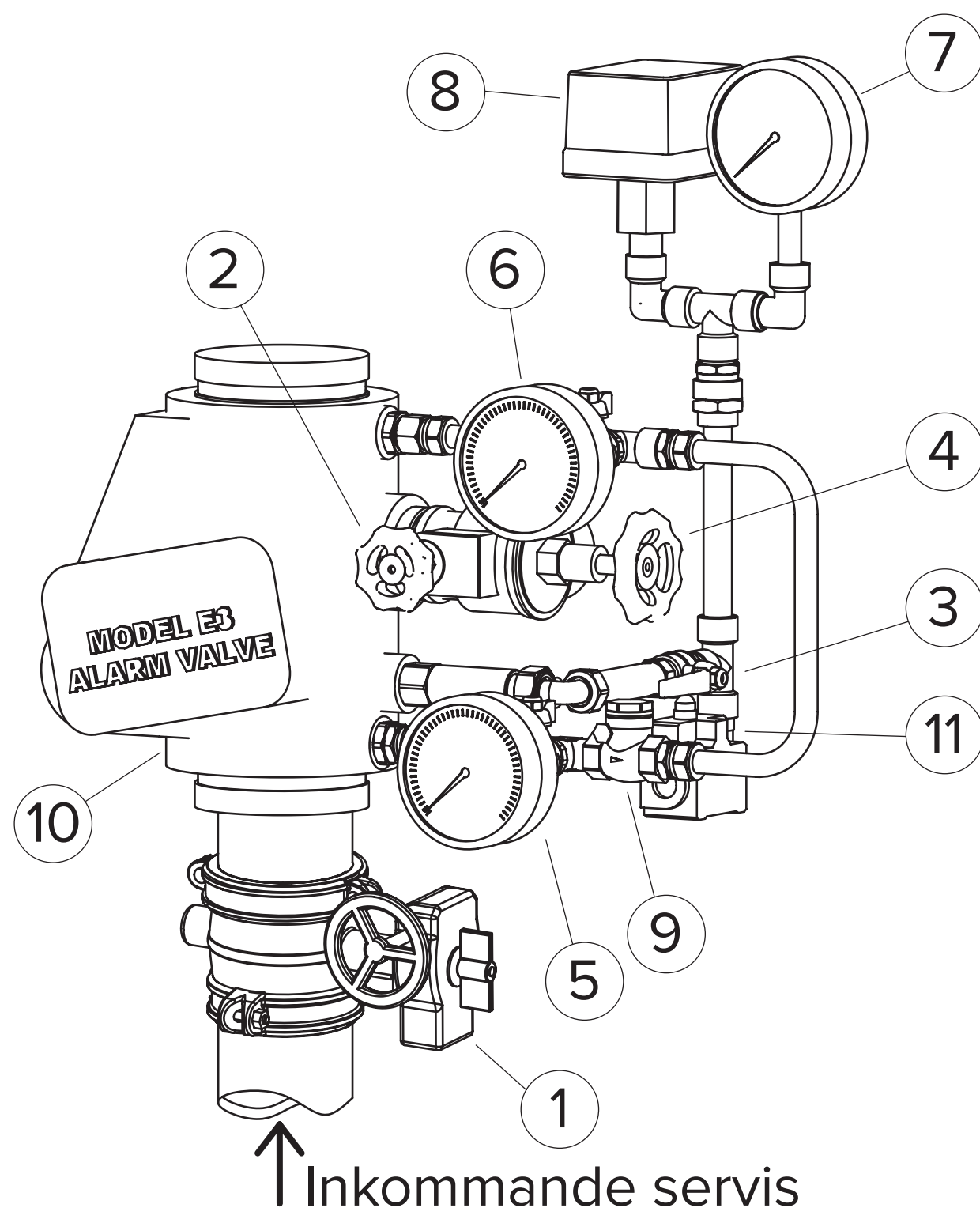

Brand:

- Kontrollera att branden är släckt
- Stäng huvudventil nr 1
- Avtappa systemet genom ventil nr 4
- Byt ut utlösta sprinklerhuvuden mot nya med samma utlösningstemperatur och av samma typ
- Stäng ventil nr 3 och 4
- Öppna ventil nr 1 sakta, se till att sprinklersystemet är avluftat.
- Lås ventil nr 1 och 3

Kontroll:

- Huvudventil nr 1 skall vara helt öppen och låst/övervakad
- Proventil nr 2 skall vara stängd
- Larmavst.ventil nr 3 skall vara öppen och övervakad
- Dräneringsventil nr 4 skall vara stängd

Provning:

- Meddela brandförsvaret att provningen skall ske
- Öppna ventil nr 2
- Larmmanometer skall ge utslag
- Presostat nr 8 skall avge larm inom max 1 minut
- Stäng ventil nr 2
- Meddela brandförsvaret att provningen är avslutad

DRIFTVENTILER	POS	BESKRIVNING	DRIFTLÄGE
	11	DRÄNERING MED STRYPNING	
ÖVRIGT			
	9	BACKVENTIL	
	10	VÅTLARMVENTIL	
MÄTARE/GIVARE	8	BRANLARMSPRESOSTAT	
	7	LARMMANOMETER	
	6	MANOMETER SYSTEM	
	5	MANOMETER SERVIS	
DRIFTVENTILER	4	DRÄNERINGSVENTIL	STÅNGD
	3	LARMAVST.VENTIL LARMAD	ÖPPEN
	2	PROVENTIL	STÅNGD
	1	HUVUDAST.VENTIL LARMAD	ÖPPEN
DRIFTVENTILER	POS	BESKRIVNING	DRIFTLÄGE

ahlsell
www.ahsell.com

Reliable[®]