

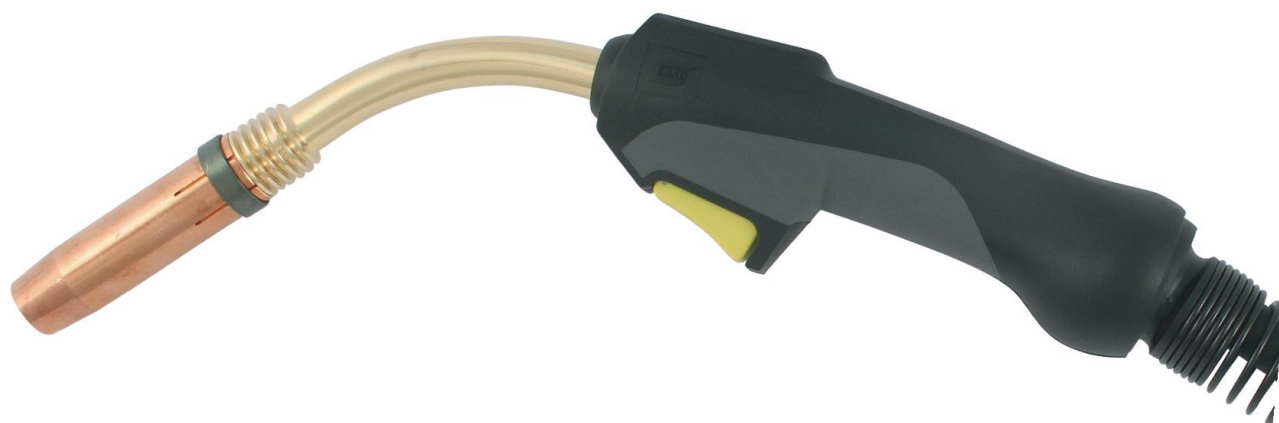

MXL 511W

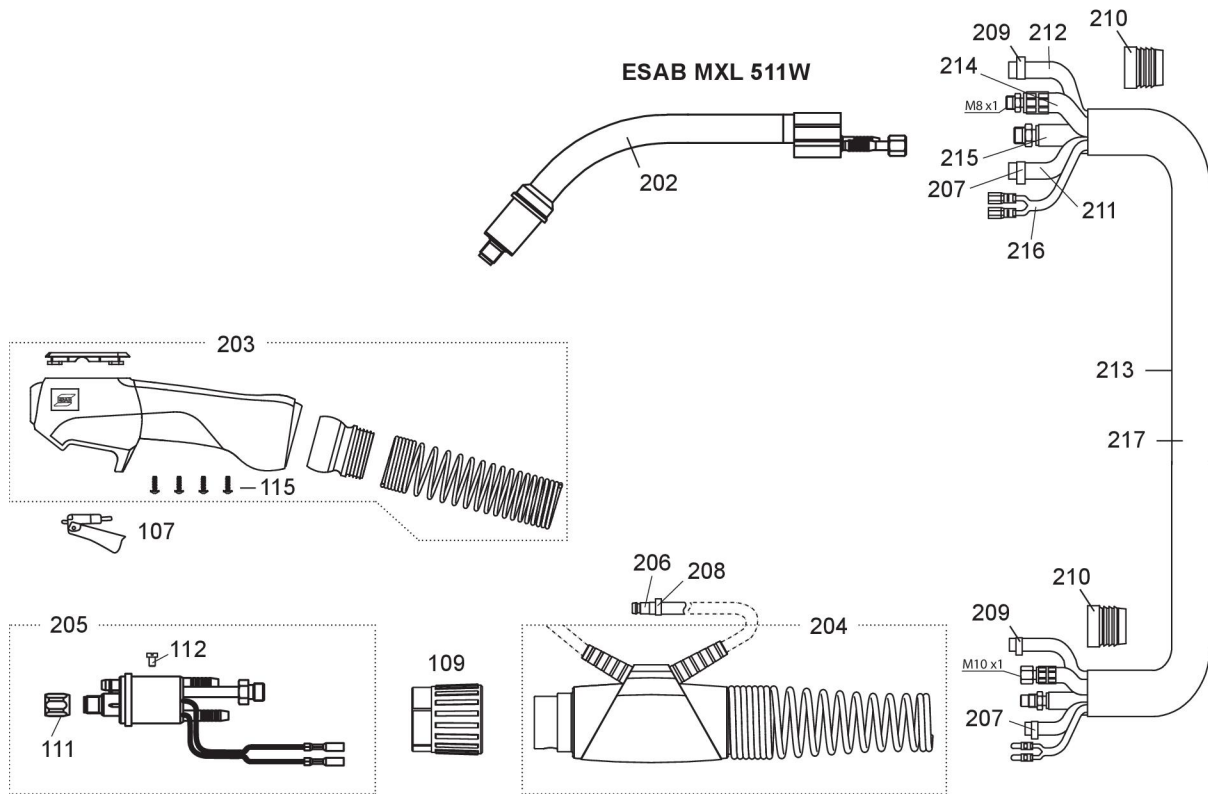



| Item | Denomination | Ordering no. | MXL 511 |
|------|--------------------------------------|--------------|---------|
| 202 | Torch neck MXL 511W | 0700 025 204 | X |
| 203 | Handle complete Expert Plus | 0700 025 902 | X |
| 204 | Cable support cpl. | 0700 025 971 | X |
| 205 | Central connector W | 0700 025 970 | X |
| 206 | Quick connector | 0700 025 973 | X |
| 207 | Hose clamp with ring Ø 8.7 | 0700 025 974 | X |
| 208 | Hose clamp with ring Ø 9.0 | 0700 025 975 | X |
| 209 | Hose clamp with ring Ø 9.5 | 0700 025 976 | X |
| 210 | Clamping ring for outer cover | 0700 025 972 | X |
| 211 | PVC-Gas hose, black, 4.5 x 1.5 mm | 0700 025 993 | X |
| 212 | PVC hose, braided, black, 5 x 1.5 mm | 0700 025 994 | X |
| 213 | Fabric outer cover | 0700 025 992 | X |

| Item | Denomination | Ordering no. / 3 m | Ordering no. / 4 m | Ordering no. / 5 m |
|------|-------------------------|--------------------|--------------------|--------------------|
| 214 | Water-power cable, blue | 0700 025 983 | 0700 025 984 | 0700 025 985 |
| 215 | Wire conduit, yellow | 0700 025 986 | 0700 025 987 | 0700 025 988 |
| 216 | Control cable cpl. | 0700 025 989 | 0700 025 990 | 0700 025 991 |
| 217 | Cable assembly | 0700 025 980 | 0700 025 981 | 0700 025 982 |

MXL 511W

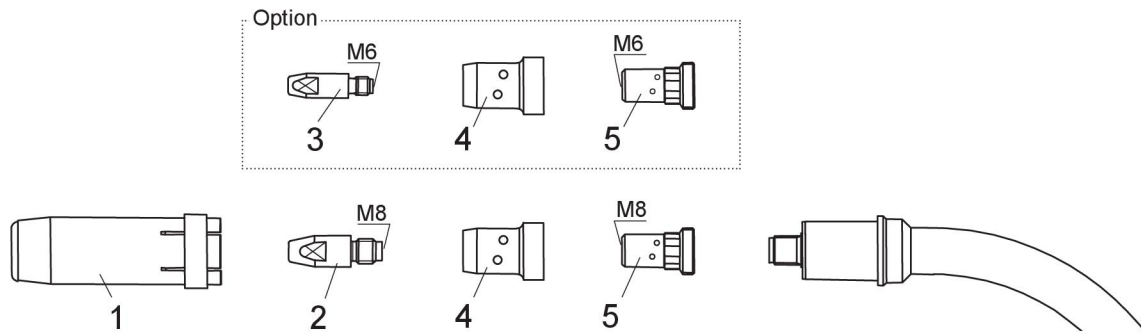

- | | |
|-----------------------------|----------------|
| 1. Gasmunstycke | 4. Gasspridare |
| 2. Kontaktmunstycke M6 x 28 | 5. Kåpadapter |
| 3. Kontaktmunstycke M8 x 30 | |

| Ordering no. | Denomination | Notes | Ø | Length | |
|--------------|--------------|------------------------|-------|---------|--|
| 0700 025 295 | Gas nozzle | Conical | 16 mm | 75.5 mm | |
| 0700 025 296 | Gas nozzle | Conical | 14 mm | 75.5 mm | |
| 0700 025 297 | Gas nozzle | Cylindrical | 20 mm | 75.5 mm | |
| 0700 025 298 | Gas nozzle | Conical Only for M6 | 12 mm | 75.5 mm | |

| Ordering no. | Denomination | Notes | Ø | |
|--------------|----------------------|--------|--------|--|
| 0700 200 068 | Contact tip, M6 x 28 | Cu | 0.8 mm | |
| 0700 200 069 | Contact tip, M6 x 28 | Cu | 0.9 mm | |
| 0700 200 070 | Contact tip, M6 x 28 | Cu | 1.0 mm | |
| 0700 200 071 | Contact tip, M6 x 28 | Cu | 1.2 mm | |
| 0700 200 081 | Contact tip, M6 x 28 | CuCrZr | 0.8 mm | |
| 0700 200 083 | Contact tip, M6 x 28 | CuCrZr | 1.0 mm | |
| 0700 200 084 | Contact tip, M6 x 28 | CuCrZr | 1.2 mm | |
| 0700 025 273 | Contact tip, M6 x 28 | Alu Cu | 1.0 mm | |
| 0700 025 274 | Contact tip, M6 x 28 | Alu Cu | 1.2 mm | |

Fet = Standardleverans

| Ordering no. | Denomination | Notes | Ø | |
|---------------------|-----------------------------|-----------|---------------|---|
| 0700 025 275 | Contact tip, M8 x 30 | Cu | 0.8 mm |  |
| 0700 025 276 | Contact tip, M8 x 30 | Cu | 1.0 mm | |
| 0700 025 277 | Contact tip, M8 x 30 | Cu | 1.2 mm | |
| 0700 025 278 | Contact tip, M8 x 30 | Cu | 1.4 mm | |
| 0700 025 279 | Contact tip, M8 x 30 | Cu | 1.6 mm | |
| 0700 025 280 | Contact tip, M8 x 30 | CuCrZr | 0.8 mm | |
| 0700 025 281 | Contact tip, M8 x 30 | CuCrZr | 0.9 mm | |
| 0700 200 103 | Contact tip, M8 x 30 | CuCrZr | 1.0 mm | |
| 0700 200 104 | Contact tip, M8 x 30 | CuCrZr | 1.2 mm | |
| 0700 025 284 | Contact tip, M8 x 30 | CuCrZr | 1.4 mm | |
| 0700 025 285 | Contact tip, M8 x 30 | CuCrZr | 1.6 mm | |
| 0700 025 286 | Contact tip, M8 x 30 | Alu Cu | 1.0 mm | |
| 0700 025 287 | Contact tip, M8 x 30 | Alu Cu | 1.2 mm | |
| 0700 025 288 | Contact tip, M8 x 30 | Alu Cu | 1.6 mm | |

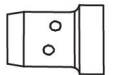
| Ordering no. | Denomination | Notes | |
|---------------------|---------------------|--------------|--|
| 0700 025 293 | Gas diffusor | Black |  |
| 0700 025 294 | Gas diffusor | Ceramic | |

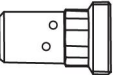
| Ordering no. | Denomination | Notes | |
|---------------------|--------------------|---------------------|---|
| 0700 025 291 | Tip adaptor | M8 / L=25 mm |  |
| 0700 025 292 | Tip adaptor | M6 / L=25 mm | |

Fet = Standardleverans

Montera en trådledare av stål

Ta bort hylsmuttern från centralanslutningen, ta bort gasmunstycket och kontaktmunstycket från brännaren.

Sätt i trådledaren genom centralanslutningen och lås fast den med hylsmuttern.

Kapa trådledaren jäms med munstycksbehållaren och fasa av kanterna (till exempel med en pennvässare).

Ta bort ledaren från brännaren och jämna försiktigt ut dess främre ände. Slipa vid behov ned kanterna. Se till att det inre hålet är helt öppet.

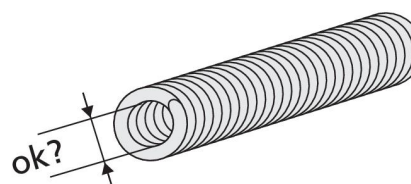
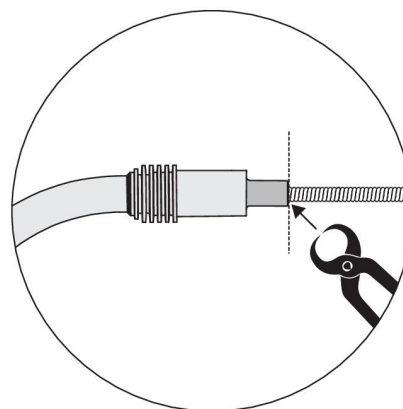

För isolerade ledare tar du bort isoleringen vid den främre änden så att återstående isolering slutar ungefär vid brännarhandtagets främre ände.

Sätt tillbaka ledaren och lås fast den med hylsmuttern. Montera all utrustning på brännarhalsen.

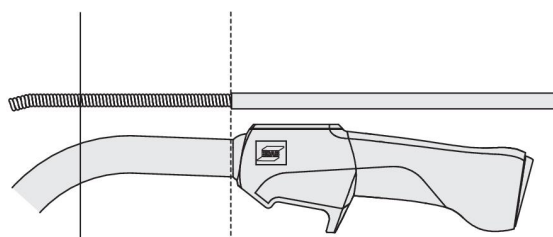

Montera en trådledare av plast

Ta bort hylsmuttern från centralanslutningen, ta bort gasmunstycket och kontaktmunstycket från brännaren.

Sätt i trådledaren genom centralanslutningen och lås fast den med hylsmuttern.

Kapa trådledaren jäms med munstycksbehållaren och fasa av kanterna (till exempel med en pennvässare).

Kapa av den främre änden av ledaren med ett pryldigt snitt och fasa av kanterna (till exempel med en pennvässare) om det är svårt att föra in ledaren i brännaren.

Montera gasmunstycket och kontaktmunstycket på brännaren.

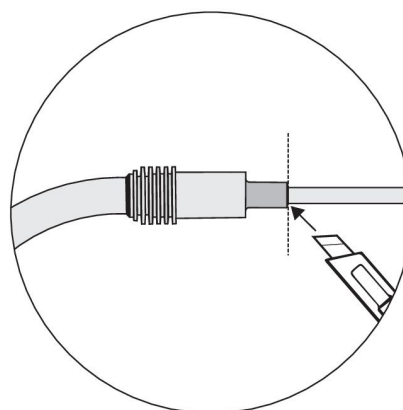

OBSERVERA!

Om ledaren har en främre ände i brons ska du först kapa plastledaren till lämplig längd och låta bronsledaren sticka ut cirka 40-50 mm från brännarhalsen. Fäst bronsledaren i den främre delen av plastledaren och kapa först därefter den här ledarenheten till exakt längd.

Stålleddare



| Ordering no. | Ø | Length | Notes | MXL 511W |
|--------------|-----------|--------|--------|-------------|
| 0700 200 085 | 0.8 - 1.0 | 3.0 m | Blue | X |
| 0700 200 086 | 0.8 - 1.0 | 4.0 m | Blue | X |
| 0700 025 800 | 0.8 - 1.0 | 5.0 m | Blue | X |
| 0700 200 087 | 1.0 - 1.2 | 3.0 m | Red | X |
| 0700 200 088 | 1.0 - 1.2 | 4.0 m | Red | X |
| 0700 025 801 | 1.0 - 1.2 | 5.0 m | Red | X |
| 0700 025 802 | 1.2 - 1.6 | 3.0 m | Yellow | X |
| 0700 025 803 | 1.2 - 1.6 | 4.0 m | Yellow | X |
| 0700 025 804 | 1.2 - 1.6 | 5.0 m | Yellow | X |

Fet = Standardleverans

PTFE-ledare

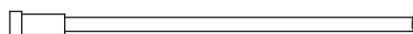

| Ordering no. | Ø | Length | Notes | MXL 511W |
|--------------|-----------|--------|--------|-------------|
| 0700 200 091 | 1.0 - 1.2 | 3.0 | Red | X |
| 0700 200 092 | 1.0 - 1.2 | 4.0 | Red | X |
| 0700 025 812 | 1.0 - 1.2 | 5.0 | Red | X |
| 0700 025 813 | 1.2 - 1.6 | 3.0 | Yellow | X |
| 0700 025 814 | 1.2 - 1.6 | 4.0 | Yellow | X |
| 0700 025 815 | 1.2 - 1.6 | 5.0 | Yellow | X |

PA-ledare med främre ände i brons

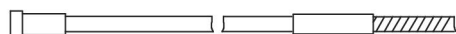

| Ordering no. | Ø | Length | Notes | MXL 511W |
|--------------|-----------|--------|------------|-------------|
| 0700 025 816 | 0.8 - 1.0 | 3.0 | Anthracite | X |
| 0700 025 817 | 0.8 - 1.0 | 4.0 | Anthracite | X |
| 0700 025 818 | 0.8 - 1.0 | 5.0 | Anthracite | X |
| 0700 025 819 | 1.2 - 1.6 | 3.0 | Anthracite | X |
| 0700 025 820 | 1.2 - 1.6 | 4.0 | Anthracite | X |
| 0700 025 821 | 1.2 - 1.6 | 5.0 | Anthracite | X |