

OPERATING INSTRUCTIONS WOOD'S DEHUMIDIFIER

WLD1



GB	Instructions for use	4-7
SE	Bruksanvisning	8-11



Revision date: 28-06-2023
Scan the QR-code or visit woods.se
for the latest updated user manual.

Wood's®

Product Overview

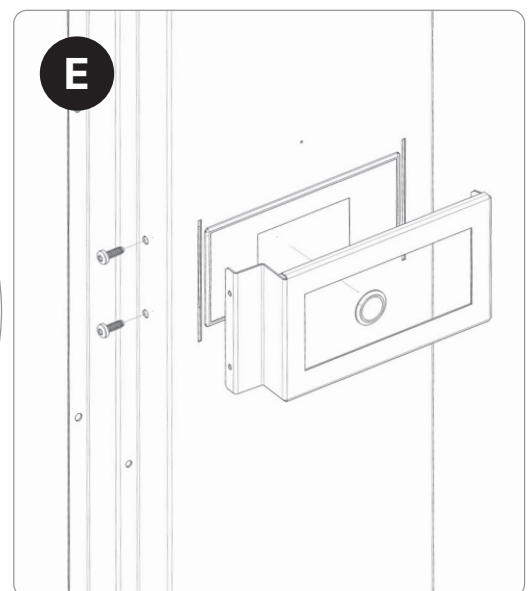
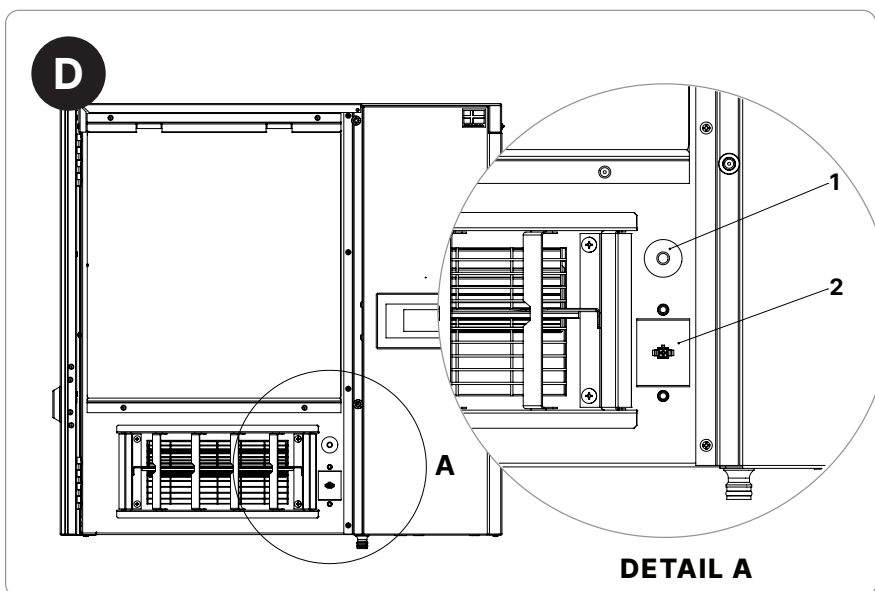
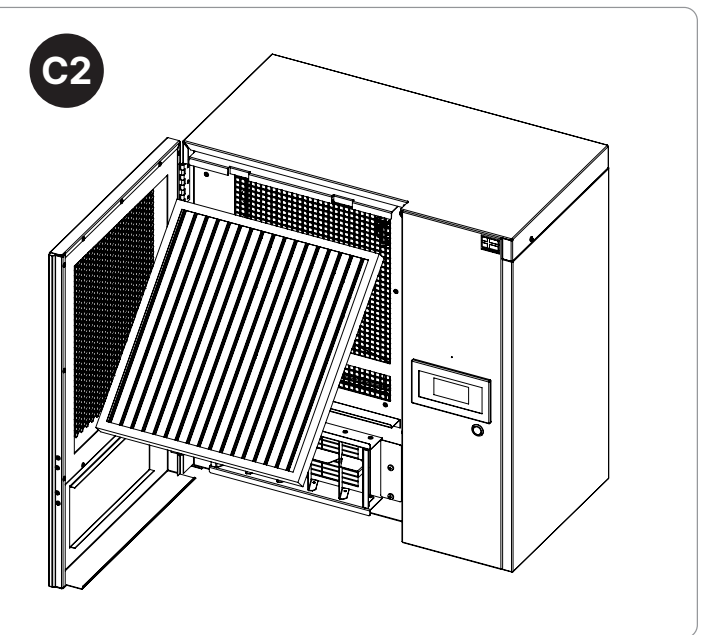
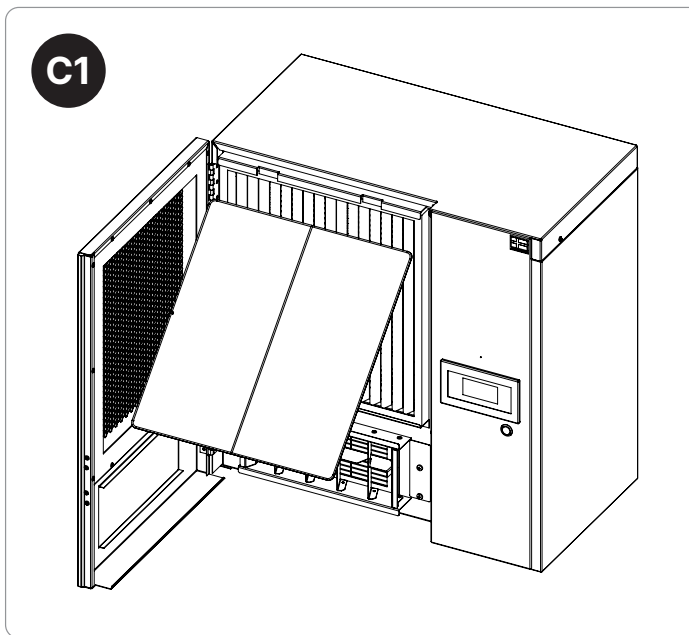
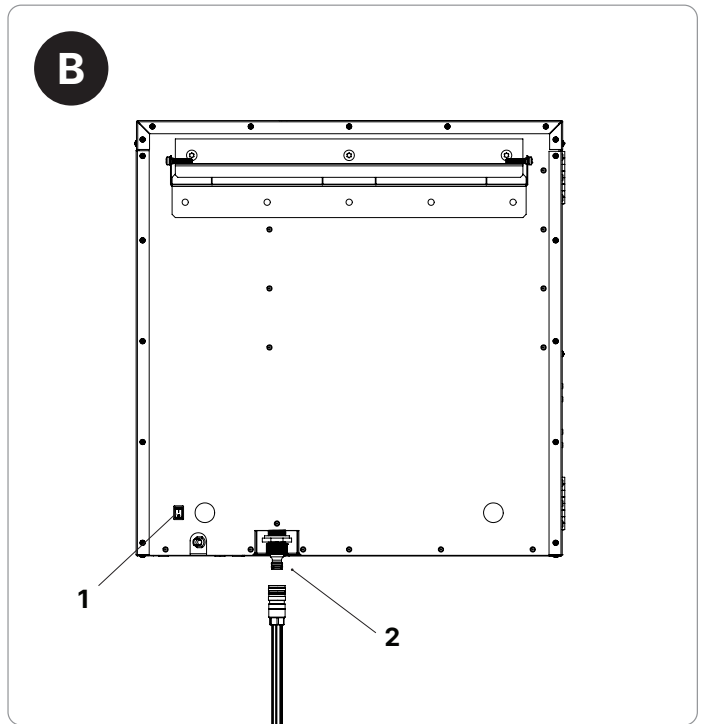
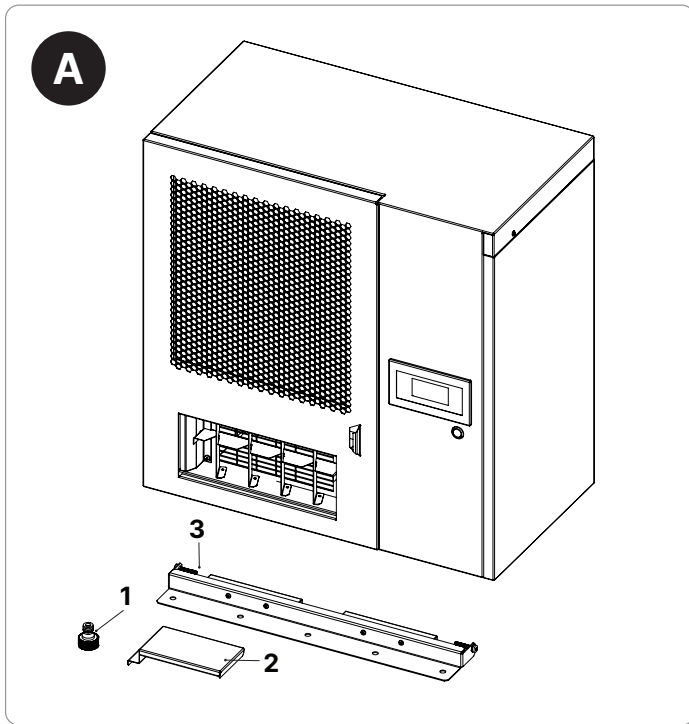

F

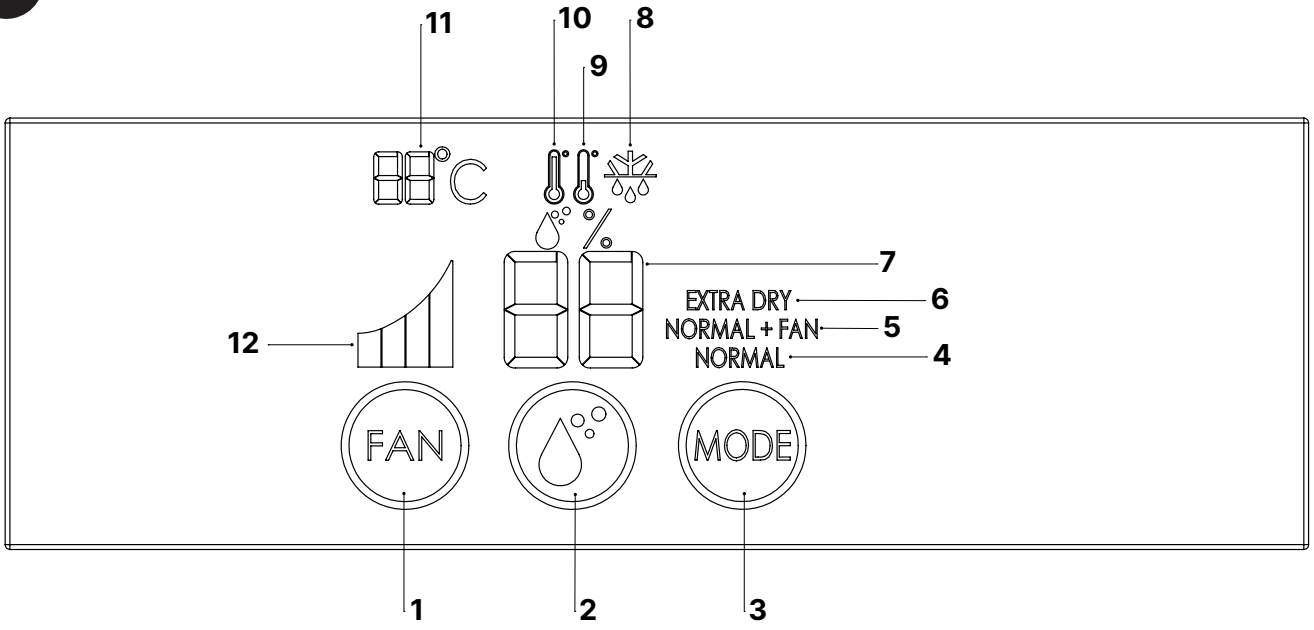

G

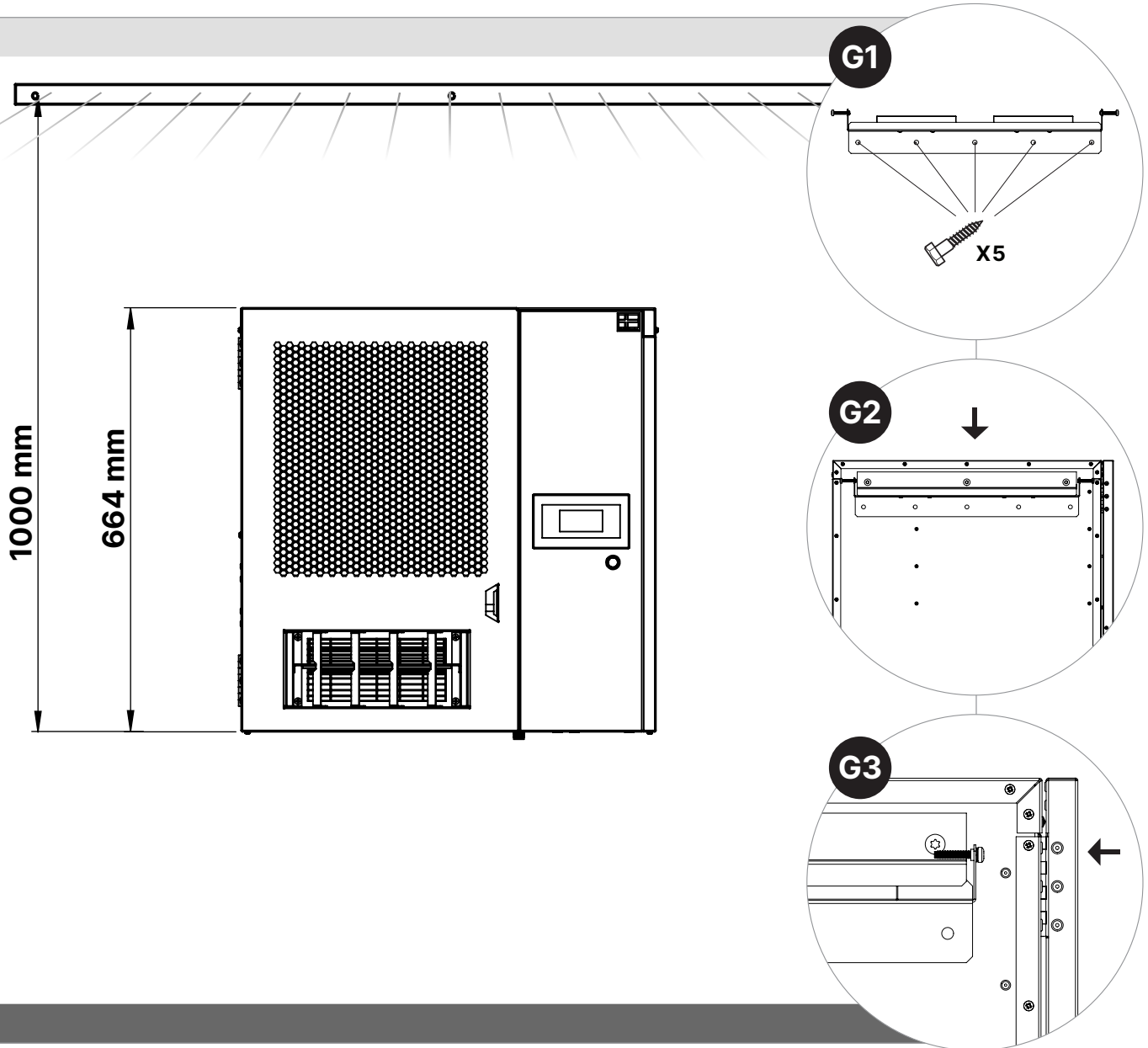



FLAMMABLE MATERIAL.

This appliance contains R290/Propane, a flammable refrigerant.



Refer operator's manual.



Read technical manual.



Read the operator's manual.

SAFETY INFORMATION

Before installing and using the appliance, carefully read the supplied instructions. The manufacturer is not responsible if an incorrect installation and use cause injuries and damages. Always keep the instructions with the appliance for future reference.

CHILDREN AND VULNERABLE PEOPLE'S SAFETY

WARNING ⚠

Risk of injury or permanent disability.

This appliance can be used by children aged eight years and above, persons with reduced physical, sensory or mental capabilities, or lack of experience and knowledge if they have been given supervision or instruction concerning the use of the appliance safely and understand the hazards involved. Do not let children play with the appliance.

Children of less than three years should be kept away unless continuously supervised.

Keep all packaging away from children. Cleaning and user maintenance shall not be done by children without supervision.

GENERAL SAFETY

This appliance is intended to be

used for drying laundry in drying rooms and similar environments. Keep ventilation openings clear of obstruction.

Other than those recommended by the manufacturer, do not use mechanical devices or other means to accelerate the defrosting process. The appliance shall not be stored in a room where ignition sources are operating continuously (open flames, working gas appliance, operation electric heater, etc.). Do not pierce or burn. Be aware that refrigerants may not have an odour. Do not use water spray and steam to clean the appliance. Clean the appliance with a moist, soft cloth. Only use neutral detergents. Do not use abrasive products, abrasive cleaning pads, solvents or metal objects. If the power cord is damaged, it must be replaced by the manufacturer, its authorized Service Centre or similarly qualified persons to avoid a hazard.

SAFETY INSTRUCTIONS

WARNING ⚠

Only a qualified person can install this appliance.

Remove all packaging material. Do not install or use a damaged appliance. The appliance shall be installed, operated and stored in a room with a floor area larger than 10m². Strictly follow the installation instruction supplied with the appliance. Always be careful when you move the appliance because it is heavy. Always wear safety gloves.

Make sure air can circulate around the appliance. Wait at least 4 hours before connecting the appliance to the power outlet. This is to allow the oil to flow back into the compressor. Do not install the appliance close to radiators or other heat sources. Do not install the appliance in direct sunlight.

ELECTRICAL CONNECTION

WARNING ⚠

Risk of fire and electrical shock.

For models with a power cord with a plug, the plug shall be connected to an earthed power outlet with the correct rating according to the product specification. For models for fixed installation, electrical connection to power outlets and any additional equipment, e.g., timers, shall be performed by

a qualified electrician. Means for disconnection must be incorporated in the fixed wiring in accordance with the wiring rules.

Contact the authorized Service Centre or an electrician to change the electrical components. Connect the plug to the power source only at the end of the installation. Make sure that there is access to the plug after the installation. Do not pull the power cable to disconnect the appliance. Always unplug the power cable from the plug only.

USE

WARNING ⚠

Risk of injury, burns, electrical shock or fire.

Do not change the specification of this appliance. Be careful not to cause damage to the refrigerant circuit which contains propane (R290), a highly flammable gas. If damage occurs to the refrigerant circuit, make sure that there are no flames and sources of ignition in the room. Ventilate the room. Do not put flammable products or wet items with flammable products near or on the appliance.

DISPOSAL

WARNING ⚠

Risk of injury.

Disconnect the appliance from the mains supply. Cut off the mains cable and discard it. The refrigerant circuit of this appliance is ozone-friendly. Contact your local authority for information on how to discard the appliance correctly. Do not cause damage to the part of the cooling unit that is near the heat exchanger.

WOOD'S DEHUMIDIFIER WLD1

The Wood's WLD1 is a powerful and sturdy dehumidifier intended to be used for drying laundry in drying rooms and similar environments.

Features:

- Automatic defrost for use in lower temperatures, down to 2°C.
- Adjustable controls to direct the air out
- Automatic restart with memory function after a power cut.
- Easy to use controls.
- Efficient air filters.
- The prefilter can easily be cleaned

PRODUCT OVERVIEW

See pages 2–3 for image product overview.

A DEHUMIDIFIER WLD1

1. Garden hose nozzle
2. Control panel cover
3. Wall mounting bracket

B BACK SIDE WLD1

1. Main switch
2. Hose connection

C1 AIR FILTER – PREFILTER

C2 AIR FILTER – SMF-FILTER

D SERVICE COVER

E CONTROL PANEL COVER

F CONTROL PANEL

G WALL MOUNTING

CONTROL PANEL FUNCTION DESCRIPTION

Note that the control panel powers down to idle mode 20 seconds after connection of mains voltage or after the last input. It is revived by touching the area where the function keys are located. All keystrokes are confirmed with a beep.

Some models have a ON/OFF button on the front which is used to start or stop the humidifier. On models without the button, the humidifier will start automatically when powered on and

can be controlled by an external timer.

All models are equipped with a mains switch on the back of the product, refer image "B"

FUNCTION KEYS AND OPERATING MODES (REFER IMAGE "F")

1. Fan speed: The fan speed in "Normal" and "Normal + Fan" modes may be set to 40%, 60%, 80% or 100% of maximum speed. Switching between the speeds takes place with a few seconds' delay.

In "Extra dry" mode, the fan speed can't be changed.

2. Setting of the desired humidity: Only active in program modes "Normal" and "Normal + Fan". A desired humidity can be set between 35-75% in steps of 1 percentage point.

The set value is first displayed fixed and then flashing before the actual value reappears.

3. Mode selection: Selection of the operating program; refer to points 4-6.

4. Normal mode: Used to set the target value for humidity and fan speed manually. When the set target value is reached, the compressor and fan shut off and restarts if the humidity rises above the target value.

5. Normal + Fan mode: Continuous air circulation even if the humidity target value is reached.

6. Extra Dry Mode: The dehumidification process is in continuous operation with the fan at maximum fan speed until it is turned off manually or the mode is changed.

7. Relative humidity: Shows current and desired target values. The latter is in connection with target value setting.

8. Defrost: If necessary, the cooling circuit is defrosted automatically, whereby the compressor is switched off, and only the fan is in operation.

The symbol goes out when the dehumidification process is restarted.

9. Low room temperature: If the ambient temperature falls below 2°C, the dehumidification process shuts off and resumes

automatically when the ambient temperature rises above 2°C.

The symbol is lit as long as the temperature is 2°C or lower.

10. Too high ambient temperature: If the ambient temperature exceeds 35°C, the dehumidification process shuts off and resumes automatically when the ambient temperature falls below 35°C.

The symbol is lit as long as the temperature is 35°C or higher.

11. Room temperature: Displays the detected ambient temperature.

12. Fan speed: Shows the fan speed in 4 steps. 1 bar is 40% speed, 2 bars 60%, 3 bars 80% and 4 bars are maximum speed.

INSTALLATION AND WALL MOUNTING (REFER IMAGE "G")

- If the dehumidifier is transported, leave it standing for 4 hours before use. It is very important for the oil to flow back into the compressor, as the dehumidifier otherwise may take severe damage.
- The dehumidifier must always be secured to the wall. Make sure the wall that the dehumidifier is being fixed to is strong enough to support its weight.
- The dehumidifier should not be placed near radiators or other heat sources or exposed to direct sunlight, as it will reduce its performance.
- For correct and optimal position of the unit, refer image "G". For most efficient air flow, mount so that the exhaust is directed along the laundry.

To mount:

G1: Install the included wall bracket. Always make sure that you use the correct screws for the support of the machine to the wall

G2: Hang the dehumidifier

G3: Screw in the safety screws

- Make sure that the airflow from the inlet and outlet isn't blocked. Connect a 1/2" garden hose (hose not included) to the port on the unit. Route the hose into a drain.

Operating Instructions

CONTROL PANEL COVER (REFER IMAGE "E")

The dehumidifier is supplied with a display cover, so the settings cannot be changed. To mount the cover:

1. Open the door.
2. Loosen the screws of the display cover (2pcs).
3. Remove the display cover.
4. Reassembly is in reverse order.

THE HYGROSTAT

The dehumidifier will only run when the ambient humidity exceeds the set value, except when using "Extra dry" mode. When the set humidity is reached, the operation will automatically shut off and will resume in the same manner when the humidity rises.

MEMORY FUNCTION AND AUTOMATIC RESTART AFTER POWER FAILURE

In the event of a power failure, the unit will automatically restart when the power returns and continues to operate according to your latest settings.

AUTOMATIC DEFROST

The unit will defrost automatically when needed. When the unit is in defrost mode, the compressor shuts off, showing a symbol on the display. It will continue its operations once the defrost is completed.

DRAINAGE

Route the hose to a drain.

AIR FILTERS

The air filters prevent dust and dirt from entering the dehumidifier, prolonging its life expectancy. It will also clean the air as dust and other particles are collected by the filters.

- The prefilter must be cleaned regularly; otherwise, the dehumidifier might lose capacity and be seriously damaged. To clean the prefilter, open the dehumidifier door. The filter is positioned at the front of the air inlet opening and is easily lifted out, refer image "C1". Simply wipe any lint away with a damp cloth or you can use a vacuum cleaner. Ensure the filter is refitted properly to prevent unfiltered air from entering the unit.
- The SMF filter, we recommend at

least one SMF filter change per year, refer image "C2". To follow the warranty program, Register your dehumidifier at warranty-woods.com

CLEANING AND MAINTENANCE

WARNING! Before performing any maintenance work on the drying room dehumidifier, the machine must be disconnected from the electrical supply. This is done by turning of the main (operation) switch. All maintenance on the electrical system must be performed by qualified electricians. All maintenance on the cooling system must be performed by qualified cooling technicians

Use a soft, moist cloth to clean the external parts of the units. Avoid using solvents or strong cleaners, as this might damage the surface of the dehumidifier. It is important to check the air filters regularly and clean or replace them when needed.

RESETTING OF OVERPRESSURE PROTECTION

If the dehumidification process stops working, it may be due to the overpressure protection being triggered. It is located behind the front cover and is reset as follows:

1. Turn off power by removing the plug from the wall socket, or by turning off the main (operation) switch.
2. Look for the cause of the protection being triggered and fix the fault. The cause may be an electrical fault or insufficient air circulation. Check the filter status and that the fan runs.
3. Open the door. Remove the two screws on the cover, sitting next to the air outlet. Refer image "D". There is a reset button for the overpressure protection inside the unit. Depress the button.
4. Reattach the cover.

RECOMMENDED LIMITS FOR USE

- Temperature: + 2°C to + 35°C
- Relative humidity: 35% to 90%
- Recommended humidity level c.a. 50% RH

IMPORTANT!

Wood's dehumidifier shall be connected to a grounded electrical outlet with a voltage of 220V-240V 50Hz.

IF THE DEHUMIDIFIER REQUIRES SERVICE

If the dehumidifier requires servicing, firstly contact the retailer. For all warranty claims, proof of purchase is required.

GUARANTEES

Two years guarantee against faults in manufacturing. Please note that the guarantee is only valid upon a purchase receipt's presentation.

REGISTER THE PRODUCT FOR EXTENDED WARRANTY

Standard 2 years can be extended to 6 years if you register the product at warranty-woods.com and change the SMF filter at least once a year.

SAVE YOUR RECEIPTS!

Receipts will be required for any warranty claim during the period.

TECHNICAL DATA	WLD1
Working Area	>10 m ²
Airflow	500-800 m ³ /h
Dehumidifying at 20° C and 70% r.h.	32 L/24h
Dehumidifying at 30° C and 80% r.h.	48 L/24h
Power at 20° C and 70% r.h.	500 W
Energy consumption at 20°C and 70% r.h.	14,5 kWh/24 h
Refrigerant	R290
Charge	200 g
Voltage	220–240V
Frequency	50 Hz
Fuse	10A
IP Code	IPX1
Dimensions in mm (L x W x H)	403 × 664 × 650
Weight	43 kg
<p><i>Technical changes and improvements may occur. All values are approximate and may vary depending on external circumstances such as temperature, ventilation and humidity.</i></p>	



PROBLEM	REMEDY
The dehumidifier does not start	<ul style="list-style-type: none"> • Ensure that the dehumidifier is connected to the power socket and that the fuse has not blown. • Ensure that the main switch on the back of the product is ON • Check that the actual humidity value exceeds the set value. • Check that the temperature is above 2° C or below 35° C.
The dehumidifier does not dehumidify	<ul style="list-style-type: none"> • Make sure the fan wheel is spinning. • Make sure that the air can flow freely through the dehumidifier. The air exhaust and air filters must be clean. • Listen if the compressor is running, but keep in mind that the dehumidifier may be defrosting, causing the compressor to stop. • Check that a thick layer of ice has not formed on the cooling circuit behind the filter. • Check the overpressure protection. • Check that the actual humidity value exceeds the set value.
Abnormal noise	<ul style="list-style-type: none"> • Check the levelling of the unit and the wall mounting installation
Error code E2	<ul style="list-style-type: none"> • If E2 is shown in the display, the humidity sensor may be defective. Try turn the mains switch to OFF, wait 10 seconds and turn it back ON. If the error code persists, contact your dealer.
<p><i>If you have a problem with your dehumidifier, refer to the troubleshooting guide. If none of the above works, contact your dealer to get your dehumidifier serviced.</i></p>	



This marking indicates that this product should not be disposed with other household wastes throughout the UK and the EU. To prevent possible harm to the environment or human health from uncontrolled waste disposal, recycle it responsibly to promote the sustainable reuse of material resources. To return your us device, please use the return and collection systems or contact the retailer where the product was purchased. They can take this product for environmental safe recycling.

Säkerhetsinstruktioner



BRÄNNBART ÄMNE.

Denna maskin innehåller R290/Propan – ett brännbart köldmedium.



Se bruksanvisning.



Läs serviceinstruktion.



Läs bruksanvisning.

SÄKERHETSINFORMATION

Läs den medföljande bruksanvisningen noggrant innan installation och användning av produkten. Tillverkaren är ej ansvarig för person- och egendomsskador som uppstår på grund av felaktig installation eller användning. Spara bruksanvisningen för framtida behov.

SÄKERHET FÖR BARN OCH FUNKTIONSNEDSÄTTA

VARNING ⚠️

Risk för skador och permanent invaliditet.

Denna produkt kan användas av barn från 8 års ålder och uppåt och av personer med nedsatt fysisk, sensorisk eller mental förmåga samt personer med bristande erfarenhet och kunskap, om de övervakas eller instrueras beträffande hur produkten används på ett säkert sätt och förstår de risker som är förknippade med användningen. Låt inte barn leka med produkten.

Barn under 3 år ska inte vistas i närheten av produkten utan ständig uppsikt.

Håll förpackningsmaterial utom räckhåll för barn. Rengöring och användarunderhåll ska inte utföras av barn utan tillsyn.

ALLMÄN SÄKERHET

Denna produkt är avsedd att användas för att torka tvätt i torkrum och liknande miljöer. Säkerställ att produktens ventilationsöppningar ej blockeras.

Använd ej andra metoder för avfrostning eller rengöring än de som rekommenderas av tillverkaren. Produkten ska inte förvaras i ett rum där kontinuerligt använda tändkällor finns (till exempel; öppen eld, gasvärmare eller elektriska värmare). Kylkretsen får ej punkteras eller utsättas för öppen låga. Köldmediet kan vara luktlöst. Spraya inte vatten eller ånga på produkten för att rengöra den. Använd en fuktad mjuk trasa vid rengöring tillsammans med rengöringsmedel. Undvik att använda slipande medel eller metallföremål. Om nätsladden är skadad måste den bytas av tillverkaren eller, en av tillverkaren auktoriserad verkstad eller liknande kvalificerad person för att undvika framkallande av fara.

SÄKERHETSINSTRUKTIONER

VARNING ⚠️

Endast kvalificerade personer får installera denna produkt.

Avlägsna allt förpackningsmaterial. Installera eller använd inte en skadad produkt. Produkten ska installeras, användas och förvaras i ett rum med en golvyta större än 10 m². Följ den bifogade installationsanvisningen noga. Iakttag alltid försiktighet om produkten ska flyttas eftersom den är tung. Använd alltid skyddshandskar.

Se till att luft kan cirkulera runt produkten. Vänta minst 4 timmar innan produkten ansluts till nätspänning i syfte att låta kompressorns smörjmedel rinna tillbaka till kompressorn. Installera inte produkten i närheten av radiatorer eller andra värmekällor. Installera inte produkten i direkt solljus.

ELEKTRISK ANSLUTNING

VARNING ⚠️

Risk för brand och elektriska stötar.

Elektrisk installation och installation av tillbehör såsom timer skall utföras av behörig elektriker. Elektrisk anslutning av produkten görs som sista moment i installationen. För modeller med stickproppsanslutning skall jordat uttag med korrekt märkspänning användas. Drag inte i sladden för att

koppla loss produkten från eluttaget, drag alltid i stickproppen.

För fast installation skall en separat anordning för att bryta strömmen till produkten i enlighet med gällande bestämmelser för elektriska installationer.

Kontakta en av tillverkaren auktoriserad verkstad eller en behörig elektriker om en elektrisk komponent behöver bytas.

ANVÄNDNING

VARNING ⚠️

Risk för personskador, elektriska stötar eller brand.

Risk för personskador, elektriska stötar eller brand. Produktens specifikation får inte ändras. Iakttag försiktighet för att inte skada produkten kylkrets. Produkten innehåller propan (R290). Köldmediegasen är brandfarlig. Om kylkretsen skadas tillse att öppen låga eller andra tändkällor inte finns i rummet. Vädra utrymmet. Placera inte brännbara ämnen eller föremål dränkta i brännbara ämnen i närheten av, eller på produkten.

AVYTTRING

VARNING ⚠️

Risk för skador.

Koppla loss produkten från eluttaget. Klipp av nätsladden nära produkten och kassera den. Köldmediet i kylkretsen på denna produkt är miljövänligt. Kontakta de lokala myndigheterna för information angående korrekt avyttring av produkten. Skada inte kylvätsketanken närmast förångaren då kylmedia kan läcka ut.

WOOD'S AVFUKTARE WLD1

Wood's WLD1 är en kraftfull och robust avfuktare utvecklad för att torka tvätt i torkrum och liknande miljöer.

Funktioner:

- Automatisk avfrostning för användning i lägre temperaturer, ner till 2°C.
- Justerbart utblås för bättre fördelning av den avfuktade luften.
- Automatisk omstart med minnesfunktion efter strömbrott.
- Lättanvänd kontrollpanel.
- Effektivt luftfilter som enkelt kan bytas.

PRODUKTÖVERSIKT

Se sidorna 2–3 för produktöversikt

A WOOD'S AVFUKTARE WLD1

1. Adapter för slangmunstycke
2. Skyddskåpa för manöverpanel
3. Väggfäste

B BAKSIDA

1. Huvudströmbrytare
2. Anslutning avlopp/dränering

C1 LUFTFILTER – FÖRFILTER

C2 LUFTFILTER – SMF-FILTER

D SKYDD SERVICELUCKA

E SKYDD FÖR KONTROLLPANEL

F KONTROLLPANEL

G VÄGGMONTERING

FUNKTIONSBEKRIVNING FÖR KONTROLLPANEL

Observera att kontrollpanelen går ner i viloläge 20 sekunder efter anslutning av nätspänning eller efter den sista inmatningen. Den återaktiveras genom att vidröra området där funktionstangenterna finns. Alla knapptryck bekräftas med en pip-signal.

Vissa modeller har en PÅ/AV-knapp på framsidan som används för att starta eller stoppa avfuktaren. På modeller utan knappen kommer avfuktaren att starta automatiskt vid strömförsörjning och kan styras av en extern timer.

Alla modeller är utrustade med en huvudströmbrytare på baksidan av produkten, se bild "B".

FUNKTIONER OCH DRIFTLÄGEN (SE BILD "F")

1. **Fläkthastighet:** I driftlägena "Normal" och "Normal + Fläkt" kan fläkthastigheten sättas till 40%, 60%, 80% eller 100% av full hastighet. Fläkthastigheten ändras med några sekunders fördröjning.

I driftläge "Extra torr" kan fläkthastighet ej ställas manuellt.

2. **Inställning av önskad luftfuktighet:**

Endast aktiv i programlägena "Normal" och "Fläkt". Önskad luftfuktighet kan ställas in mellan 35 - 75 % i steg om 1 procentenhet. Det inställda värdet visas först fast och blinkar sedan innan det faktiska värdet visas igen.

3. **Val av driftläge:** se punkterna 4–6.

4. **Driftläge Normal:** Önskat värde på luftfuktighet och fläkthastighet ställs manuellt. När sensorn indikerar att inställt värde för luftfuktighet har nåtts stängs kompressor och fläkt av och återstartar sedan om luftfuktigheten stiger över det inställda värdet.

5. **Driftläge Normal + Fläkt:** Fläkten fortsätter att cirkulera luften även efter att luftfuktigheten har nått inställt värde.

6. **Driftläge Extra Torr:** Avfuktaren går kontinuerligt med fläkten på högsta hastighet till dess att den stängs av manuellt eller annat driftläge väljs.

7. **Relativ luftfuktighet:** Visar uppmätt värde och det inställda målvärdet för luftfuktigheten.

8. **Avfrostning:** Om nödvändigt kommer kylkretsen att avfrostas automatiskt. Kompressor stängs av och fläkten fortsätter att cirkulera luft.

Symbolen släcks när avfrostningen har avslutats.

9. **Låg rumstemperatur:** Om rumstemperaturen faller under 2°C avslutas avfuktningssprocessen och återstartar när rumstemperaturen stiger över 2°C.

Symbolen är tänd så länge rumstemperaturen är 2°C eller lägre.

10. **Hög rumstemperatur:** Om rumstemperaturen

stiger under 35°C avslutas avfuktningssprocessen och återstartar när rumstemperaturen sjunker under 35°C.

Symbolen är tänd så länge rumstemperaturen är 35°C eller högre.

11. **Rumstemperatur:** Visar den uppmätta rumstemperaturen.
12. **Fläkthastighet:** Indikerar (inställd) fläkthastighet i 4 steg. 1 streck är 40%, 2 streck 60%, 3 streck 80% och 4 streck indikerar full hastighet.

INSTALLATION OCH VÄGGMONTERING (SE BILD "G")

- Om avfuktaren har transporterats, låt den stå i 4 timmar innan användning. Det är mycket viktigt att oljan återgår till kompressorn, annars kan avfuktaren ta allvarlig skada.
- Avfuktaren måste alltid fästas på väggen. Se till att väggen som avfuktaren fästs på är tillräckligt stark för att bära dess vikt.
- Avfuktaren bör inte placeras nära element eller andra värmekällor eller utsättas för direkt solljus, eftersom det kan minska dess prestanda.
- För korrekt och optimal positionering av enheten, se bild "G". För bästa luftflöde, montera så att utblåset riktas längs tvätten.

To mount:

G1: Installera det medföljande väggfästet. Se alltid till att du använder rätt skruvar som orkar maskinens vikt på väggen.

G2: Häng upp avfuktaren.

G3: Skruva i säkerhetsskruvarna.

- Se till att luftflödet från inloppet och utloppet inte blockeras. Anslut en 1/2" trädgårdsslang (slang ingår ej) till anslutningen på enheten. Led slangen till ett avlopp.

**KONTROLLPANELENS SKYDD
(SE BILD "E")**

Avfuktaren levereras med ett displaylock, så inställningarna kan inte ändras. För att montera locket:

1. Öppna dörren.
2. Lossa skruvarna på displaylocket (2 st).
3. Ta bort displaylocket.
4. Montering görs i omvänd ordning.

HYGROSTATEN

Avfuktaren går endast när den omgivande luftfuktigheten överstiger inställt värde. När den inställda luftfuktigheten uppnås, stängs driften av automatiskt och återupptas på samma sätt när luftfuktigheten stiger.

**MINNESFUNKTION OCH
AUTOMATISK OMSTART EFTER
STRÖMAVBROTT**

I händelse av ett strömavbrott kommer enheten automatiskt att starta om när strömmen kommer tillbaka och fortsätter att fungera enligt dina senaste inställningar.

AUTOMATISK AVFROSTNING

Enheten avfrostar automatiskt vid behov. När enheten är i avfrostningsläge stängs kompressorn av och visar en symbol på displayen. Den kommer att fortsätta sin drift när avfrostning är klar.

DRÄNERING

Led slangen till ett avlopp.

LUFTFILTER

Luftfiltret förhindrar att damm och smuts kommer in i avfuktaren, vilket förlänger dess förväntade livslängd. Det kommer också att rena luften eftersom damm och andra partiklar samlas upp av filtret.

- Förfiltret måste rengöras regelbundet; annars kan avfuktaren förlora kapacitet och skadas allvarligt. För att rengöra förfiltret, öppna serviceluckan. Filtret är positionerat mitt för insuget och kan enkelt lyftas ut, se bild "C1". Ta bort damm och ludd med hjälp av en fuktig trasa eller en dammsugare. Det är viktigt att förfiltret återmonteras korrekt.
- SMF-filtret bör bytas årligen, se bild "C2". För att följa garantiprogrammet, registrera avfuktaren på warranty-woods.com

RENGÖRING OCH UNDERHÅLL

WARNING! Stäng alltid av strömmen till maskinen när underhållsarbete skall utföras. Allt elektriskt arbete skall utföras av behörig elektriker. Allt kyltekniskt arbete skall utföras av behörig kyltekniker.

Använd en mjuk, fuktig trasa för att rengöra de yttre delarna av enheterna. Undvik att använda lösningsmedel eller starka rengöringsmedel, eftersom det kan skada avfuktarens yta. Det är viktigt att kontrollera luftfiltret regelbundet och rengöra det vid behov.

ÅTERSTÄLLNING AV TRYCKVAKT

Om produkten inte avfuktar kan det bero på att tryckvakten har löst ut. Detta kan bero på dålig luftcirkulation genom produkten eller elektrisk fel. För att återställa tryckvakten, gör enligt följande:

1. Stäng av strömmen till enheten genom att slå ifrån strömbrytaren eller genom att ta ur kontakten ur vägguttaget.
2. Öppna luckan på maskinens framsida. Kontrollera och, vid behov, rengör filtren.
3. Lossa skruvarna och ta bort täckpanelen som är placerad intill utblåset. Se bild "D".
4. Tryck på återställningsknappen
5. Återmontera täckpanelen.

**REKOMMENDERADE GRÄNSER FÖR
ANVÄNDNING**

- Temperatur: + 2°C till + 35°C.
- Relativ luftfuktighet: 35 % till 90 %.
- Rekommenderad luftfuktighetsnivå c.a. 50% RH.

VIKTIGT!

Woods avfuktare ska anslutas till ett jordat eluttag med en spänning på 220V-240V 50Hz.

**OM AVFUKTAREN BEHÖVER
SERVICE**

Om avfuktaren behöver service, kontakta först återförsäljaren. För alla garantianspråk krävs köpbevis.

GARANTIER

Två års garanti mot tillverkningsfel. Observera att garantin endast gäller vid

uppvisande av inköpskvitto.

**REGISTRERA PRODUKTEN FÖR
UTÖKAD GARANTI**

Den normala garantin på 2 år kan förlängas till 6 års garanti om du registrerar produkten på warranty-woods.se och byter SMF-filtret minst en gång per år.

SPARA DINA KVITTON!

Kvitton kommer att krävas för alla garantianspråk under perioden.

TEKNISK DATA	WLD1
Arbetsområde	>10 m ²
Luftflöde	500-800 m ³ /h
Avfuktning vid 20°C & 70% RF	32 L/24h
Avfuktning vid 30°C & 80% RF	48 L/24h
Effekt vid 20°C & 70% RF	500 W
Energiförbrukning vid 20 °C & 70 % RF	14,5 kWh/24 h
Köldmedium	R290
Fyllnadsmängd	200 g
Märkspänning	220-240V
Frekvens	50 Hz
Säkring	10A
IP Code	IPX1
Mått i mm (L x W x H)	403 × 664 × 650
Vikt	43 kg

Tekniska förändringar och förbättringar kan förekomma. Alla värden är ungefärliga och kan variera beroende på yttre omständigheter såsom temperatur, ventilation och luftfuktighet.



PROBLEM	LÖSNING
Avfuktaren startar inte	<ul style="list-style-type: none"> • Se till att avfuktaren är ansluten till eluttaget och att säkringen inte har lösts ut. • Se till att huvudströmbrytaren på baksidan av produkten är PÅ. • Kontrollera att det faktiska fuktighetsvärdet överstiger det inställda värdet. • Kontrollera att temperaturen är över 2 °C eller under 35 °C.
Avfuktaren avfuktar inte	<ul style="list-style-type: none"> • Se till att fläkthjulet snurrar. • Se till att luften kan flöda fritt genom avfuktaren. Luftutblåset och luftfiltren måste vara rena. • Lyssna om kompressorn går, men tänk på att avfuktaren kan vara i avfrostningsläge, vilket gör att kompressorn stannar. • Kontrollera att det inte har bildats ett tjockt lager av is på kylkretsen bakom filtret. • Kontrollera övertrycksskyddet. • Kontrollera att den faktiska fuktighetsvärdet överstiger det inställda värdet.
Onormalt ljud	<ul style="list-style-type: none"> • Kontrollera enhetens nivå och väggmonteringsinstallationen.
Felkod E2	<ul style="list-style-type: none"> • Om E2 visas i displayen kan fuktsensorn vara defekt. Prova att dra ur nätsladden, vänta 10 sekunder och anslut den igen. Kontakta din återförsäljare om felkoden kvarstår.

Om du har problem med din avfuktare, se felsökningsguiden. Om inget av ovanstående fungerar, kontakta din återförsäljare för att lämna din avfuktare på service.



Enligt livslängd för elektriska produkter (WEEE) gäller i EU med insamlingssystem på plats): Enligt Europaparlamentets och rådets direktiv 2002/96 / EG får denna produkt inte kasseras med vanligt avfall. När symbolsymbolen soptunnan med överstruken streck är placerad på produkten eller nämns i användarhandledningen är det för att indikera att produkten ska återvinnas separat vid slutet av livslängden. Detta kommer att minska miljöpåverkan av kemiska material. Det främjar också återvinning av alla delar som kan återvinnas. När produkten har förbrukats, bör du kontakta din återförsäljare eller kommun, för att få information om hur du återvinner denna produkt.



Register and find the latest updated user manual, usage advice, updated brochures, troubleshooting, and service information at **woods.se**

CUSTOMER CARE AND SERVICE

Always use original spare parts. When contacting our authorized service centre, ensure that you have the following data available: Model number, receipt, and serial number.

Warning / Caution-Safety information. General information and tips.
Environmental information. Subject to change without notice.

Wood's[®]

Wood's is marketed and distributed by:

Woods Production Sweden AB Maskingatan 2-4, 441 27 Alingsås, Sweden
info@woods.se +46 (0)31 761 36 10 **woods.se**